



OPERATING 365X

- 1 Markenscheibe montieren (siehe Abschnitt "Montage der Markenscheibe 365X im Benutzerhandbuch).
- 2 Schwingungssteife Abstützung für Lichtleitergabel 365X am Motorblock montieren.
- 3 Lichtleitergabel 365X mit 2 Stück Schrauben M8 (Anzugsmoment ca. 10 Nm) oder M6 (Anzugsmoment 7 Nm) befestigen. Siehe Abschnitt „Montage und Anschluss der Gebereinrichtung 365X im Benutzerhandbuch.

Information

Lage der Lichtleitergabel zur Markenscheibe prüfen!

- 4 Die Abbildung auf der Lichtleitergabel 365X zeigt die Einbaulage. Der abgebildete Pfeil ist auf die Kurbelwellenachse zu richten (Toleranz $\pm 2^\circ$). Die Markenscheibe soll 7 bis 8 mm in die Lichtleitergabel 365X ragen. In axialer Richtung ist die Lichtleitergabel 365X so zu positionieren, dass im Betrieb keine Berührung mit der Markenscheibe erfolgen kann.
- 5 Schutzvorrichtung über drehende Teile (Markenscheibe mit Befestigungsflansch) montieren.

Achtung

Ohne Schutzvorrichtung darf der AVL Winkelaufnehmer 365X nicht betrieben werden!

- 6 Montieren Sie den optischen Aufnehmer und die Aufnehmerelektronik senkrecht. Verlegen Sie Lichtleiterschlauch und Kabel so, dass keine Zugkräfte auftreten und die Aufnehmerelektronik möglichst weit von potentiellen Störquellen wie Zündanlagen oder Leistungsbremsen entfernt positioniert werden kann (siehe Abschnitt „Montage und Anschluss der Aufnehmerelektronik“ und „Montage der Aufnehmerelektronik“ im Benutzerhandbuch).

Information

Die Aufnehmerelektronik soll isoliert angebracht werden (kein elektrischer Kontakt zur Prüfstandsmasse). Verwenden Sie die mitgelieferte Rohrschelle, um die Aufnehmerelektronik im Prüfstandsbereich zu befestigen.

- 7 Aufnehmerelektronik mit Verbindungskabel an Impulswandler, Impulsvervielfacher, Indiziergerät der Advanced Familie oder an IFEM CDM INTERFACE anschließen (siehe „Anschlusschema 365C / 365X“ im Benutzerhandbuch) (Kabel bis max. 30 m aneinander reihen).
- 8 Impulswandler/- vervielfacher möglichst weit von Störquellen positionieren und isoliert montieren (kein elektrischer Kontakt zur Prüfstandsmasse).
- 9 Impulswandler/-vervielfacher an Auswertegerät anschließen.

10 Einstellungen am Impulsvervielfacher wählen. Siehe auch „Einstellungen“ im Benutzerhandbuch.

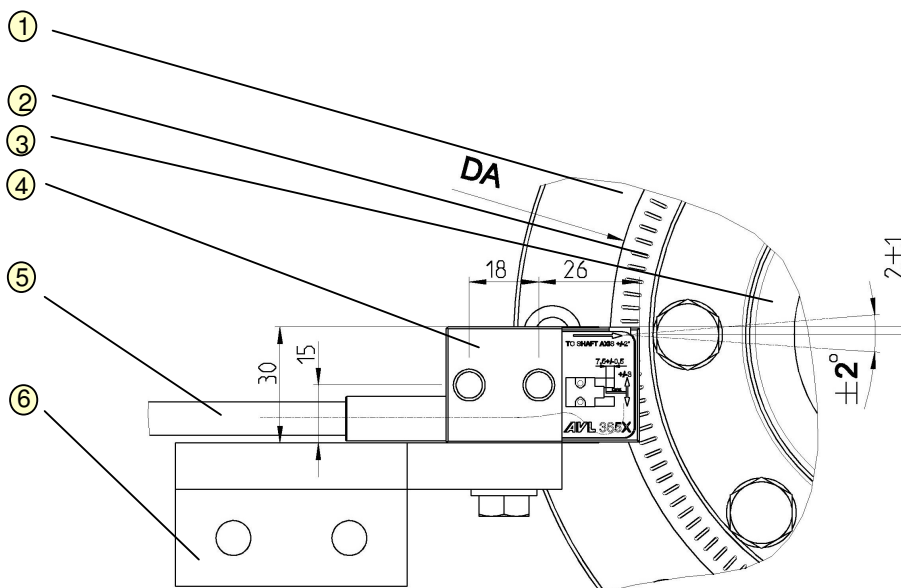
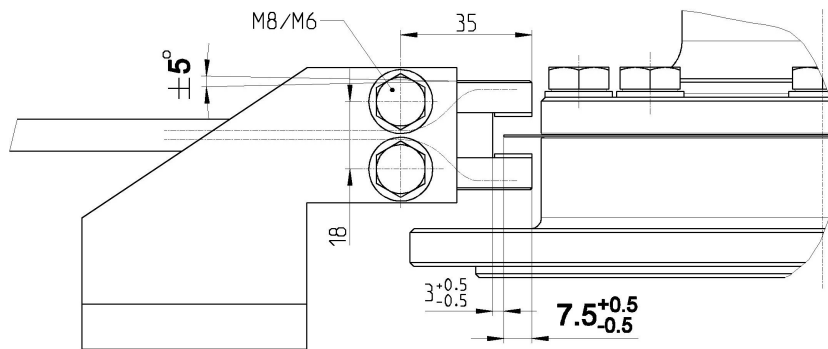

Abbild: Montage AVL Winkelaufnehmer 365X

- 1 Adapter zum Schwungrad
- 2 Markenscheibe 365X
- 3 Antriebswelle (Verbindung vom Motor zur Bremse)
- 4 Lichtleitgabel 365X
- 5 Schutzschlauch, Biegeradius min. 30 mm
- 6 Abstützung zwischen Motorblock und Lichtleitgabel (vom Anwender herzustellen)